

MONTÁŽNY NÁVOD

Montážny návod č.: MN 11-A4-SKS

Vydanie č.: 1

Účinnosť od: 01.02.2022



Montážny návod je určený pre zákazníkov, ktorí si vybrali svojpomocnú montáž nášho dreveného altánku.

Altánok je dodávaný v rozloženom stave na jednotlivé diely, ktoré majú vyfrézované čapované a rybinové spoje. Tieto prvky je potrebné poskladať a pospájať spojovacím materiálom, presne podľa tohto montážneho návodu.

Zakladanie altánku

Variant č.1 – založenie altánku na betónových pätkách

ZÁKLADY

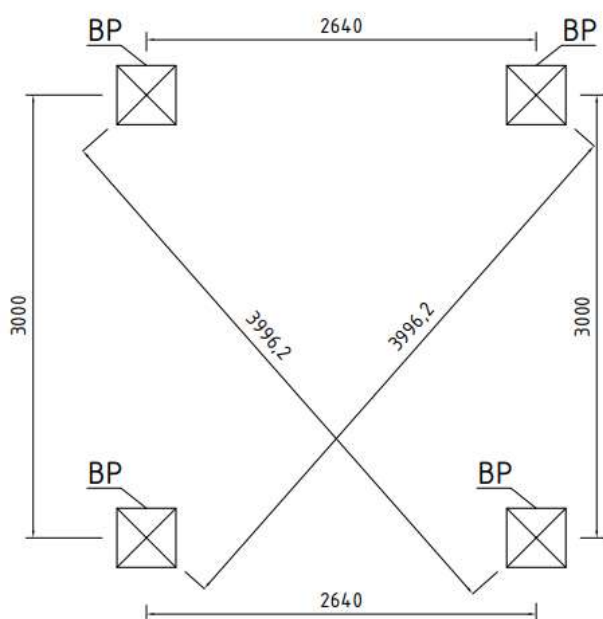

LEGENDA:

BP - BETÓNOVÁ PÄTKA 400x400 mm

STĹPY

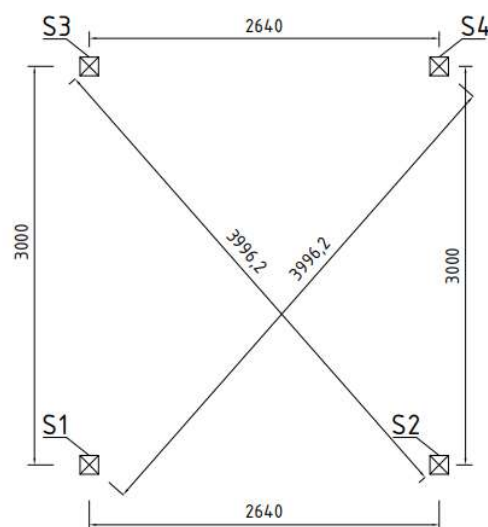

LEGENDA:

S1 - STĹP 140x140 mm

S2 - STĹP 140x140 mm

S3 - STĹP 140x140 mm

S4 - STĹP 140x140 mm

Variant č.2 – založenie altánku na zemných skrutkách

Pri tomto variante je nutné statické posúdenie základového podlažia a z toho vychádzajúci návrh vhodných zemných skrutiek.

Dispozičné riešenie altánku

Šírka:	2,500 m
Dĺžka:	2,860 m
Zastavaná plocha:	7,150 m ²
Zaťaženie strechy na sneh:	1,5 kN/m ²
Výška (priechodná):	2,200 m
Výška (celková):	3,150 m
Plocha strechy:	18,600 m ²

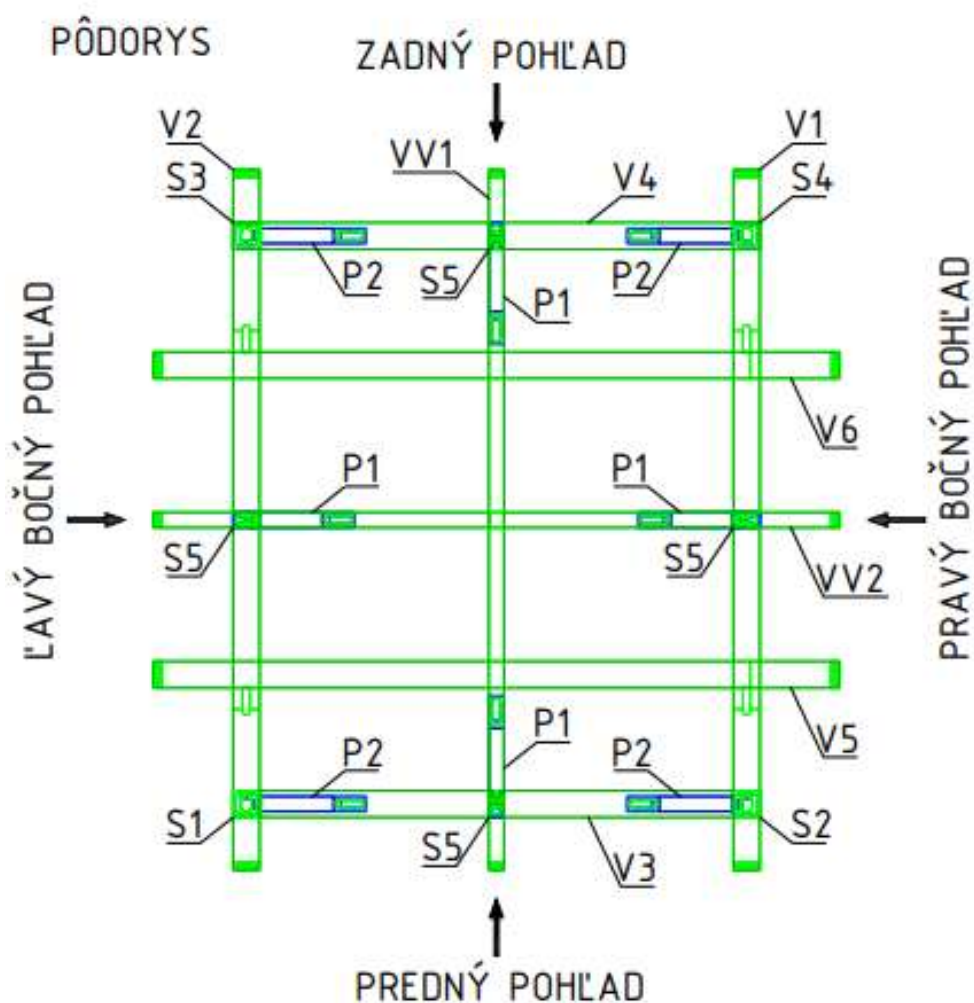

LEGENDA:

S1 - STĽP	VV1 - VRCHOLOVÁ VÄZNICA	
S2 - STĽP	VV2 - VRCHOLOVÁ VÄZNICA	
S3 - STĽP	V1 - VÄZNICA	V4 - VÄZNICA
S4 - STĽP	V2 - VÄZNICA	V5 - VÄZNICA
S5 - STĽPIK	V3 - VÄZNICA	V6 - VÄZNICA
P1 - PÁSIK	P2 - PÁSIK	

KROV

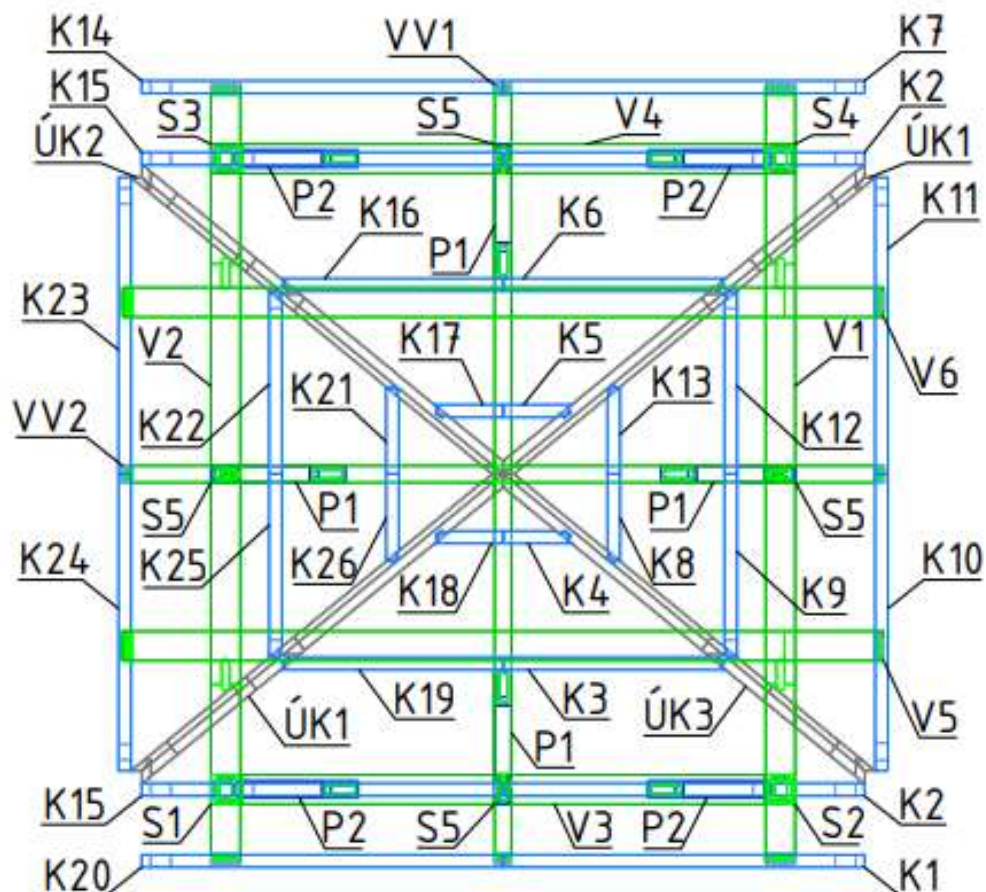

LEGENDA:

S1 - STĽP	VV1 - VRCHOLOVÁ VÄZNICA	
S2 - STĽP	VV2 - VRCHOLOVÁ VÄZNICA	
S3 - STĽP	ÚK1 - ÚŽĽABOVÁ KROKVA	
S4 - STĽP	ÚK2 - ÚŽĽABOVÁ KROKVA	K17 - KROKVA
S5 - STĽPIK	ÚK3 - ÚŽĽABOVÁ KROKVA	K18 - KROKVA
P1 - PÁSIK	K1 - KROKVA	K9 - KROKVA
P2 - PÁSIK	K2 - KROKVA	K10 - KROKVA
V1 - VÄZNICA	K3 - KROKVA	K11 - KROKVA
V2 - VÄZNICA	K4 - KROKVA	K12 - KROKVA
V3 - VÄZNICA	K5 - KROKVA	K13 - KROKVA
V4 - VÄZNICA	K6 - KROKVA	K14 - KROKVA
V5 - VÄZNICA	K7 - KROKVA	K15 - KROKVA
V6 - VÄZNICA	K8 - KROKVA	K16 - KROKVA
		K20 - KROKVA
		K21 - KROKVA
		K22 - KROKVA
		K23 - KROKVA
		K24 - KROKVA
		K25 - KROKVA
		K26 - KROKVA

PREDNÝ POHLAD

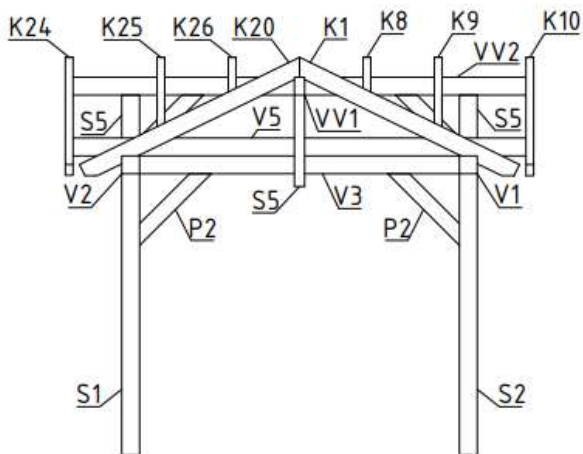

LEGENDA:

S1 - STĽP	K1 - KROKVA
S2 - STĽP	K8 - KROKVA
S5 - STĽPIK	K9 - KROKVA
P2 - PÁSIK	K10 - KROKVA
V1 - VÄZNICA	K20 - KROKVA
V2 - VÄZNICA	K24 - KROKVA
V3 - VÄZNICA	K25 - KROKVA
V5 - VÄZNICA	K26 - KROKVA
VV1 - VRCHOLOVÁ VÄZNICA	
VV2 - VRCHOLOVÁ VÄZNICA	

ZADNÝ POHLAD

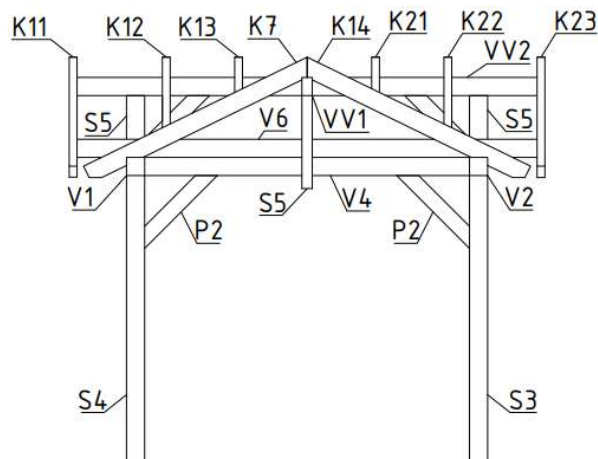

LEGENDA:

S3 - STĽP	K7 - KROKVA
S4 - STĽP	K11 - KROKVA
S5 - STĽPIK	K12 - KROKVA
P2 - PÁSIK	K13 - KROKVA
V1 - VÄZNICA	K14 - KROKVA
V2 - VÄZNICA	K21 - KROKVA
V4 - VÄZNICA	K22 - KROKVA
V6 - VÄZNICA	K23 - KROKVA
VV1 - VRCHOLOVÁ VÄZNICA	
VV2 - VRCHOLOVÁ VÄZNICA	

PRAVÝ BOČNÝ POHLAD

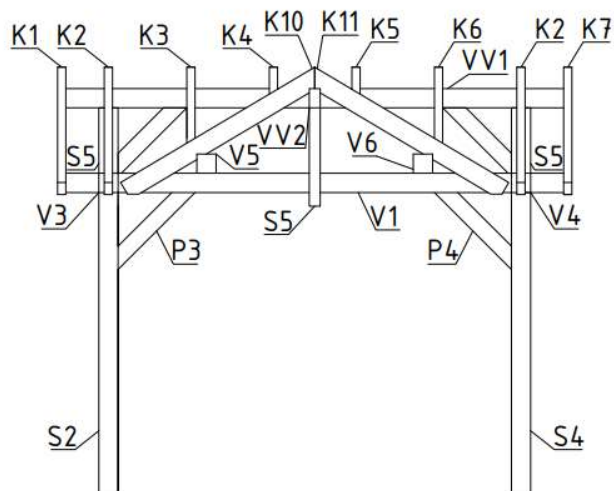

LEGENDA:

S2 - STĽP	VV1 - VRCHOLOVÁ VÄZNICA
S4 - STĽP	VV2 - VRCHOLOVÁ VÄZNICA
S5 - STĽPIK	
P3 - PÁSIK	K1 - KROKVA
P4 - PÁSIK	K2 - KROKVA
V1 - VÄZNICA	K3 - KROKVA
V3 - VÄZNICA	K4 - KROKVA
V4 - VÄZNICA	K5 - KROKVA
V5 - VÄZNICA	K6 - KROKVA
V6 - VÄZNICA	K7 - KROKVA
	K10 - KROKVA
	K11 - KROKVA

ĽAVÝ BOČNÝ POHLAD

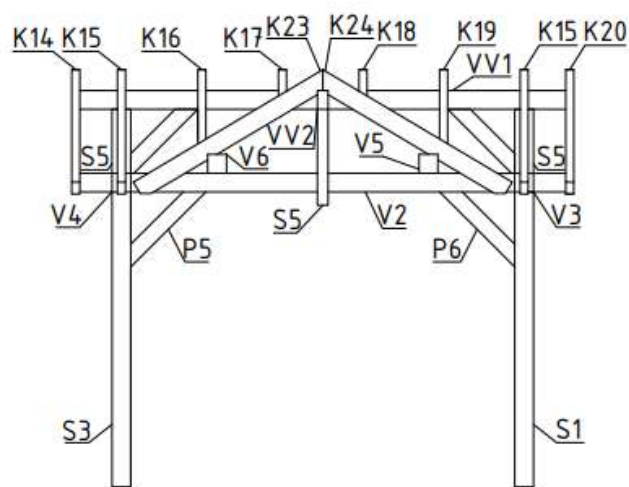

LEGENDA:

S1 - STĽP	VV1 - VRCHOLOVÁ VÄZNICA
S3 - STĽP	VV2 - VRCHOLOVÁ VÄZNICA
S5 - STĽPIK	
P5 - PÁSIK	K14 - KROKVA
P6 - PÁSIK	K15 - KROKVA
V2 - VÄZNICA	K16 - KROKVA
V3 - VÄZNICA	K17 - KROKVA
V4 - VÄZNICA	K18 - KROKVA
V5 - VÄZNICA	K19 - KROKVA
V6 - VÄZNICA	K20 - KROKVA
	K23 - KROKVA
	K24 - KROKVA

Zoznam drevených prvkov					
OZNAČENIE	NÁZOV	ŠÍRKA [mm]	VÝŠKA [mm]	DĹŽKA [mm]	POČET [ks]
S1	Stĺp	140	140	2 300	1
S2	Stĺp	140	140	2 300	1
S3	Stĺp	140	140	2 300	1
S4	Stĺp	140	140	2 300	1
S5	Stĺpik	140	80	776	4
V1	Väznica	140	140	3 700	1
V2	Väznica	140	140	3 700	1
V3	Väznica	140	140	2 780	1
V4	Väznica	140	140	2 780	1
V5	Väznica	140	140	3 621	1
V6	Väznica	140	140	3 621	1
VV1	Vrcholová väznica	80	140	3 700	1
VV2	Vrcholová väznica	80	140	3 622	1
ÚK1	Úžľabová krokva	80	160	2 419	2
ÚK2	Úžľabová krokva	80	160	2 419	1
ÚK3	Úžľabová krokva	80	160	2 420	1
K1	Krokva	60	140	1 914	1
K2	Krokva	60	140	1 914	2
K3	Krokva	60	140	1 246	1
K4	Krokva	60	140	432	1
K5	Krokva	60	140	432	1
K6	Krokva	60	140	1 246	1
K7	Krokva	60	140	1 914	1
K8	Krokva	60	140	566	1
K9	Krokva	60	140	1 097	1
K10	Krokva	60	140	1 642	1
K11	Krokva	60	140	1 642	1
K12	Krokva	60	140	1 097	1









K13	Krokva	60	140	566	1
K14	Krokva	60	140	1 914	1
K15	Krokva	60	140	1 914	2
K16	Krokva	60	140	1 246	1
K17	Krokva	60	140	432	1
K18	Krokva	60	140	432	1
K19	Krokva	60	140	1 246	1
K20	Krokva	60	140	1 914	1
K21	Krokva	60	140	566	1
K22	Krokva	60	140	1 097	1
K23	Krokva	60	140	1 641	1
K24	Krokva	60	140	1 641	1
K25	Krokva	60	140	1 097	1
K26	Krokva	60	140	566	1
P1	Pásik	80	120	750	4
P2	Pásik	80	120	834	4
P3	Pásik	80	120	834	1
P4	Pásik	80	120	834	1
P5	Pásik	80	120	834	1
P6	Pásik	80	120	834	1

Spojovací materiál			
NÁZOV	ROZMER [mm]	POČET [ks]	SPOJ
Pätka stĺpa dvojité	2x 141/66	4	Stĺp (S1, S2, S3, S4) – Základ
Prevleková kotva do betónu	10/90	16	Pätka – Základ
Skrutka do dreva so 6-hrannou hlavou	10/100	16	Pätka – Stĺp (S1, S2, S3, S4)
Konštrukčný vrut do dreva so zápusťou, Zn	8/120	8	Väznica (V1, V2, V3) – Stĺp (S1, S2, S3, S4)
		16	Stĺpik (S5) - Väznica (V1, V2, V3, V4)
		16	Krokva (K1 – K26) - Úžľabová krokva (ÚK1, ÚK2, ÚK3)
Konštrukčný vrut do dreva s tanierovou hlavou, Zn	8/120	8	Pásik (P2, P3, P4, P5, P6) – Väznica (V1, V2, V3, V4)
		8	Pásik (P2, P3, P4) - Stĺp (S1, S2, S3, S4)
		4	Pásik (P1) - Stĺpik (S5)
		4	Pásik (P1) - Vrcholová väznica (VV1, VV2)
		2	Vrcholová väznica (VV1, VV2)
Konštrukčný vrut do dreva s tanierovou hlavou, Zn	8/180	40	Krokva (K1 – K26) - Väznica (V1, V2, V3, V4, VV1, VV2)
Konštrukčný vrut do dreva s tanierovou hlavou, Zn	8/200	8	Úžľabová krokva (ÚK1, ÚK2, ÚK3) - Väznica (V1, V2, VV1, VV2)
Konštrukčný vrut do dreva s tanierovou hlavou, Zn	8/260	4	Väznica (V1, V2, V4) – Stĺp (S1, S2, S3, S4)
		8	Väznica (V5, V6) - Väznica (V1, V2)
		4	Stĺpik (S5) - Vrcholová väznica (VV1, VV2)

POČET OSOB POTREBNÝCH K MONTÁŽI: 4 ks

POTREBNÉ NÁRADIE: príklepová vŕtačka, kladivo, vidlicový kľúč, rázový uťahovák, sada bitov, meter, príklepový skrutkovač, vrták do betónu, rebrík, vykružovák do dreva, lepidlo na drevo, vodováha

VÝPIS SPOJOVACIEHO MATERIÁLU

-  - dvojité pätky stĺpa 141/61 - 4 ks
-  - kotva prevleková do betónu 10/90 - 16 ks
-  - skrutka do dreva so 6-hrannou hlavou 10/100 - 16 ks
-  - konštrukčný vrut do dreva so zápust. hlavou 8/120 Zn- 40 ks
-  - konštrukčný vrut do dreva s tanierovou hlavou 8/120 ZN - 26 ks
-  - konštrukčný vrut do dreva s tanierovou hlavou 8/180 ZN - 40 ks
-  - konštrukčný vrut do dreva s tanierovou hlavou 8/200 ZN - 8 ks
-  - konštrukčný vrut do dreva s tanierovou hlavou 8/260 ZN - 16 ks
- drevená zátky priemer 25 mm - 46 ks

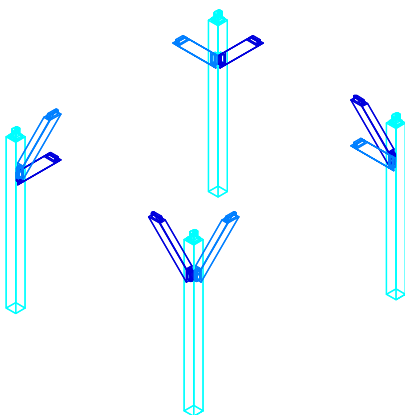
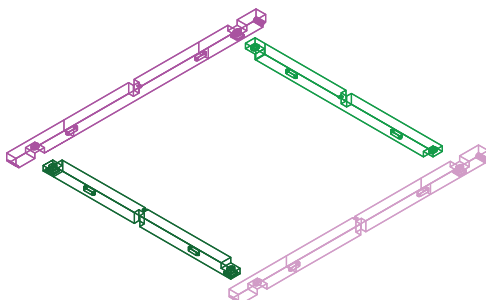
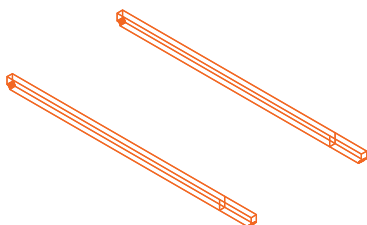
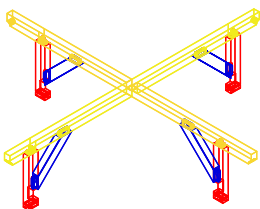
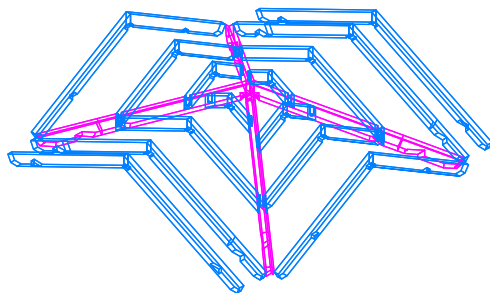

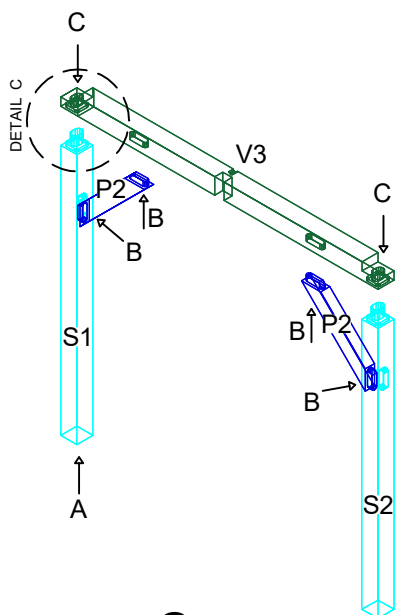
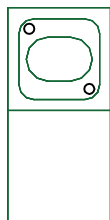
1**C**

Konstrukčný vrut
so zápusťou
hlavou 8/120

* kotviť kolmo zhora do väznice V3 do stĺpa S1/S2 do
preplátovania cez čap
- 2vruty/1 spoj

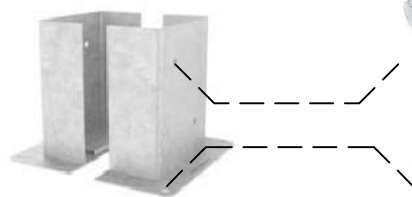
**4 ks****A**

Pätka stĺpu
dvojité 2x141/61

Skrutka do
dreva so
6-hrannou
hlavou 10/100



4 ks
na 1stĺp



Kotva
prevleková do
betónu 10/90

4 ks
na 1stĺp

B

Konstrukčný vrut
s tanierovou
hlavou 8/120

**4 ks**

* kotviť do pásika P2 a do stĺpa S1, S2 a väznice V3 cez
čap
- 1vrut/1 spoj + lepidlo do spoja + drevená zátka

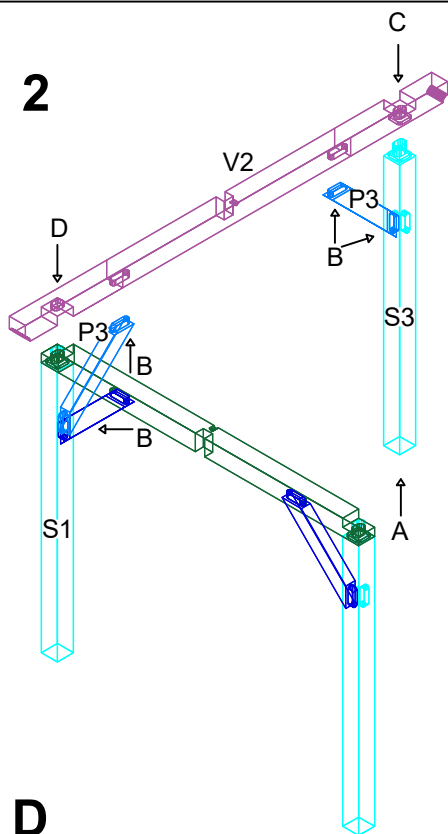
2**D**

Konstrukčný vrut
s tanierovou
hlavou 8/260

**1 ks**

* kotviť do stĺpa S1 a väznice V2 osovo cez čap
- 1vrut/1 spoj + lepidlo do spoja + drevená zátka

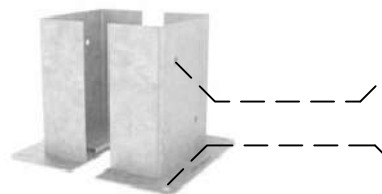
A

Pätka stĺpu
dvojité 2x141/61

Skrutka do
dreva so
6-hrannou
hlavou 10/100



4 ks
na 1stĺp



Kotva
prevleková do
betónu 10/90

4 ks
na 1stĺp

B

Konstrukčný vrut
s tanierovou
hlavou 8/120

**4 ks**

* kotviť do pásika P3 a do stĺpa S1, S3 a väznice V2 cez
čap
- 1vrut/1 spoj + lepidlo do spoja + drevená zátka

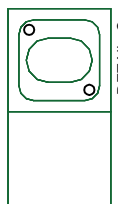
C

Konstrukčný vrut
so zápusťou
hlavou 8/120

**2 ks**

* kotviť kolmo zhora do väznice V2 do stĺpa S3 do
preplátovania cez čap
- 2vruty/1 spoj

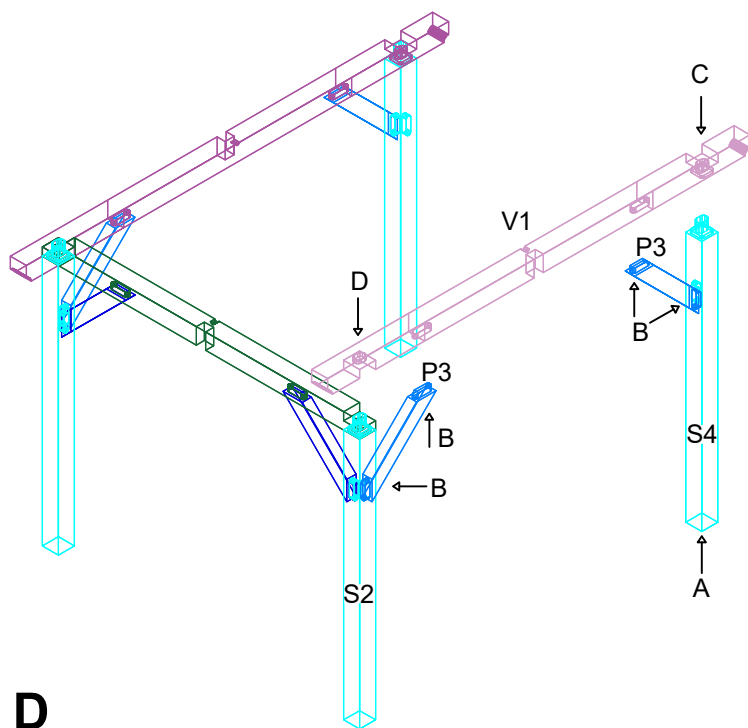
3**A**

Skrutka do
dreva so
6-hrannou
hlavou 10/100

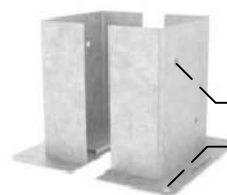

Pätka stípu
dvojité 2x141/61

4 ks
na 1 stĺ



Kotva
prevleková do
betónu 10/90

4 ks
na 1 stĺ

B

Konštrukčný vrut
s tanierovou
hlavou 8/120



4 ks

* kotviť do pásika P3 a do stĺpa S2, S4 a väznice V1 cez
čap

- 1vrut/1 spoj + lepidlo do spoja + drevená zátka

C

Konštrukčný vrut
so zápustnou
hlavou 8/120



2 ks

* kotviť kolmo zhora do väznice V1 do stĺpa S4 do
preplátovania cez čap

- 2vruty/1 spoj

D

Konštrukčný vrut
s tanierovou
hlavou 8/260



1 ks

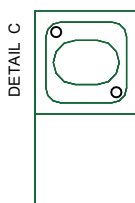

* kotviť do stĺpa S2 a väznice V1 osovo cez čap
- 1vrut/1 spoj + lepidlo do spoja + drevená zátka

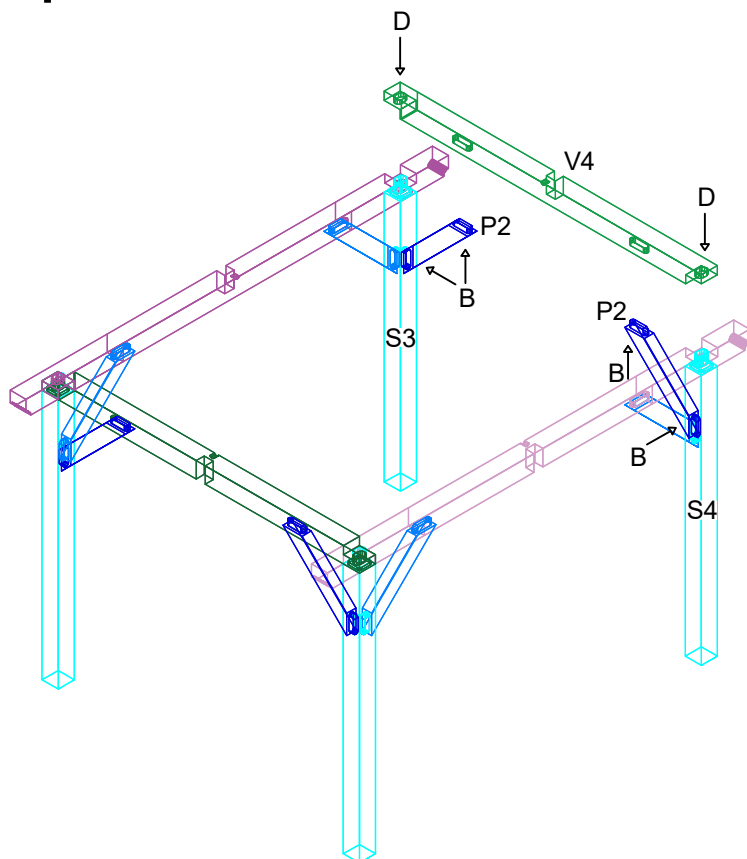
4**B**

Konštrukčný vrut
s tanierovou
hlavou 8/120



4 ks

* kotviť do pásika P2 a do stĺpa S3, S4 a väznice V4 cez
čap

- 1vrut/1 spoj + lepidlo do spoja + drevená zátka

D

Konštrukčný vrut
s tanierovou
hlavou 8/260



2 ks

* kotviť do stĺpa S3 a S4 a väznice V4 osovo cez čap
- 1vrut/1 spoj + lepidlo do spoja + drevená zátka

5

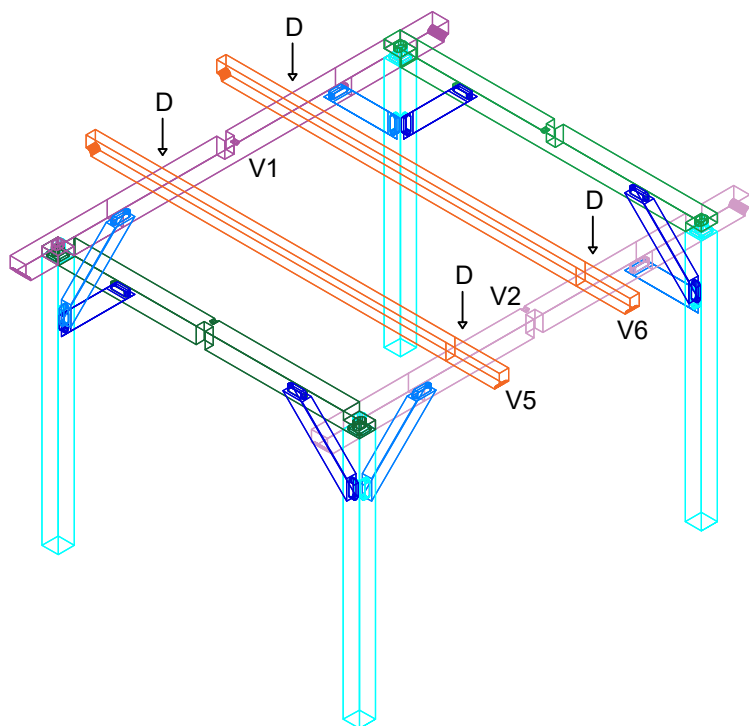

D

Konštrukčný vrut
s tanierovou
hlavou 8/260



8 ks

* kotviť kolmo cez väznicu V5, V6 do väznice V1, V2 -
2vrut/1 spoj

6

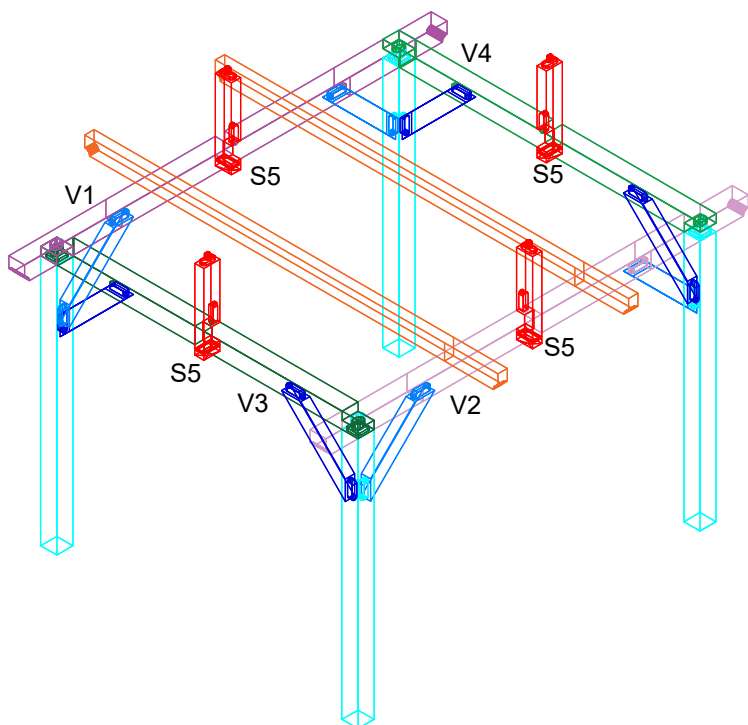

E

Konštrukčný vrut
so zapušt.
hlavou 8/120



16 ks

* kotviť kolmo cez stĺpik S5 do väznice V1, V2, V3, V4 cez
preplátovanie - 4vrut/1 spoj

DETAIL E

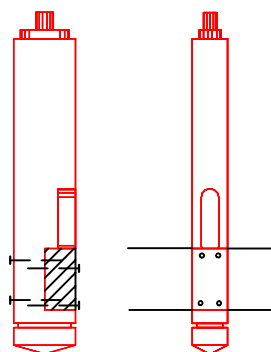

7

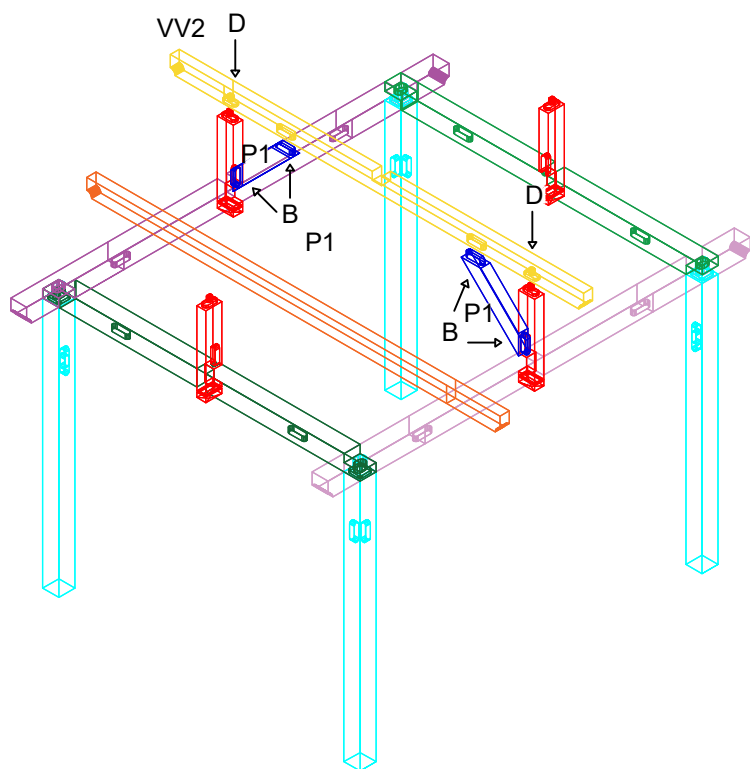

B

Konstrukčný vrut
s tanierovou
hlavou 8/120



4 ks

* kotviť do pásika P1 a do stĺpa S5 a väznice VV2 cez čapy

- 1vrut/1 spoj + lepidlo do spoja + drevená zátka

D

Konstrukčný vrut
s tanierovou
hlavou 8/260



2 ks

* kotviť do stĺpa S5 a väznice VV2 osovo cez čap

- 1vrut/1 spoj + lepidlo do spoja + drevená zátka

8

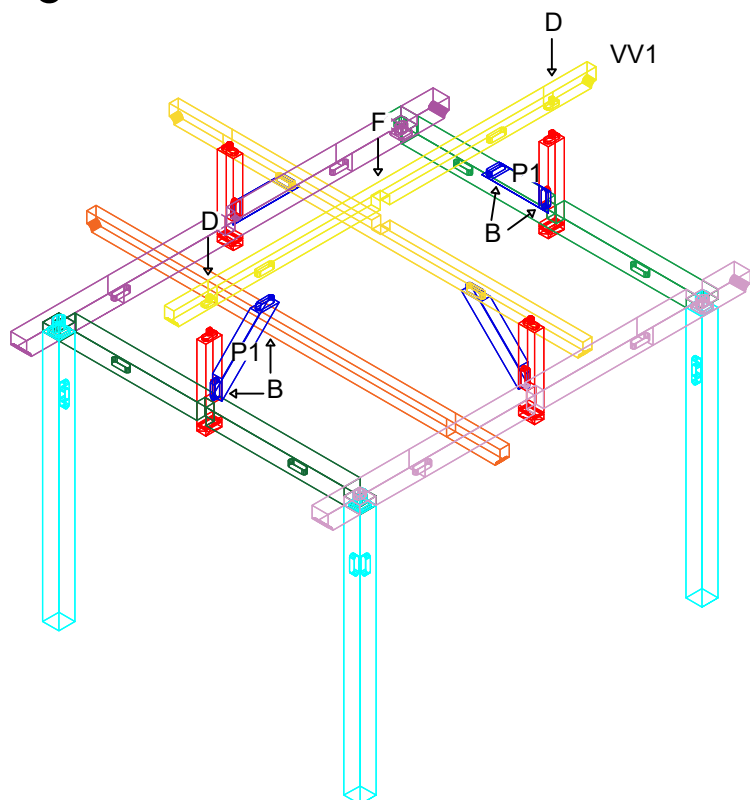

B

Konstrukčný vrut
s tanierovou
hlavou 8/120



4 ks

* kotviť do pásika P1 a do stĺpa S5 a väznice VV2 cez čap

- 1vrut/1 spoj + lepidlo do spoja + drevená zátka

D

Konstrukčný vrut
s tanierovou
hlavou 8/260



2 ks

* kotviť do stĺpa S5 a väznice VV1 osovo cez čap

- 1vrut/1 spoj + lepidlo do spoja + drevená zátka

F

Konstrukčný vrut
s tanierovou
hlavou 8/120



2 ks

* kotviť kolmo do preplátovanie väznice VV1 a väznice VV2

- 2vrut/1 spoj

9

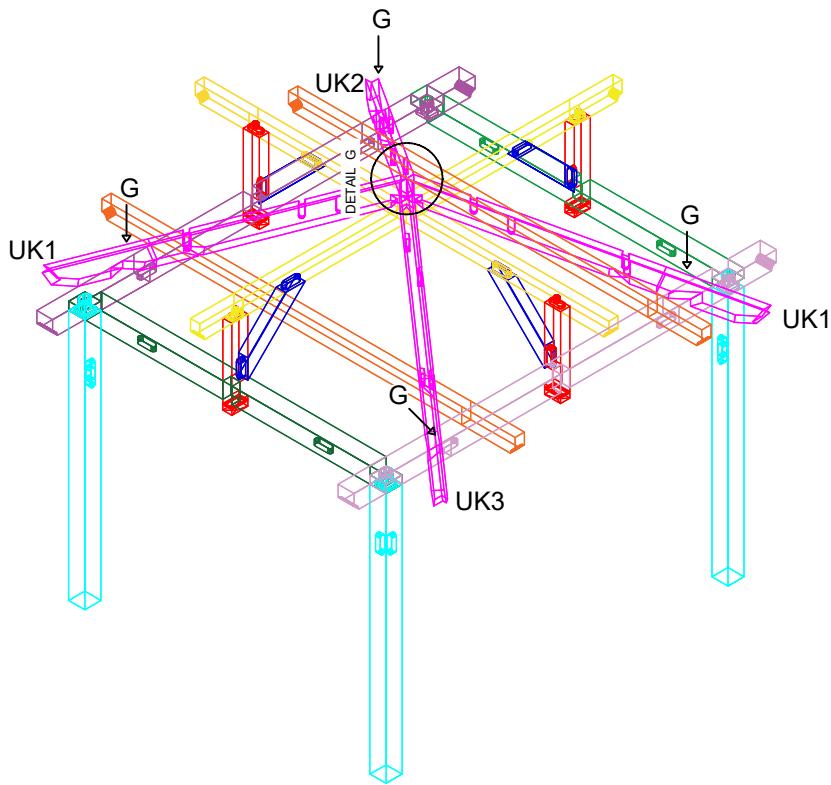

G

Konstrukčný vrut
s tanierovou
hlavou 8/200 Zn



8 ks

* kotviť zvislo cez krokvu UK1, UK2, UK3, UK4 (pri okapí
a hrebeni) do väznice V1, V2, VV1, VV2
- 1 vrut/1spoj + drevená zátk a lepidlo

DETAIL G

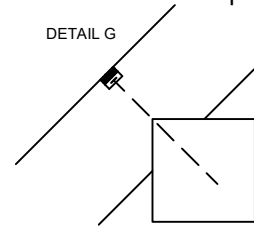

10

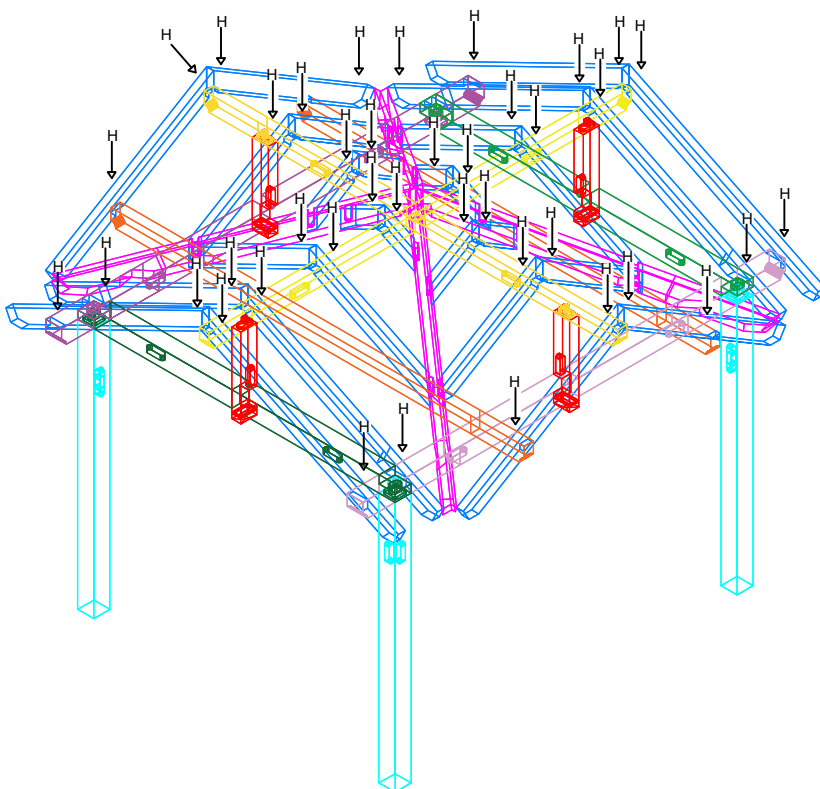

H

Konstrukčný vrut
s tanierovou
hlavou 8/180 Zn



40 ks

* kotviť zvislo cez krokvu K1-K26 pri okape do väznice
V1, V2, V3, V4 a pri hrebeni do vrcholovej väznice VV1,
VV2

- 1 vrut/1spoj + drevená zátk a lepidlo

DETAIL H

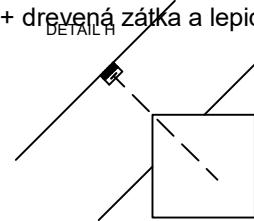

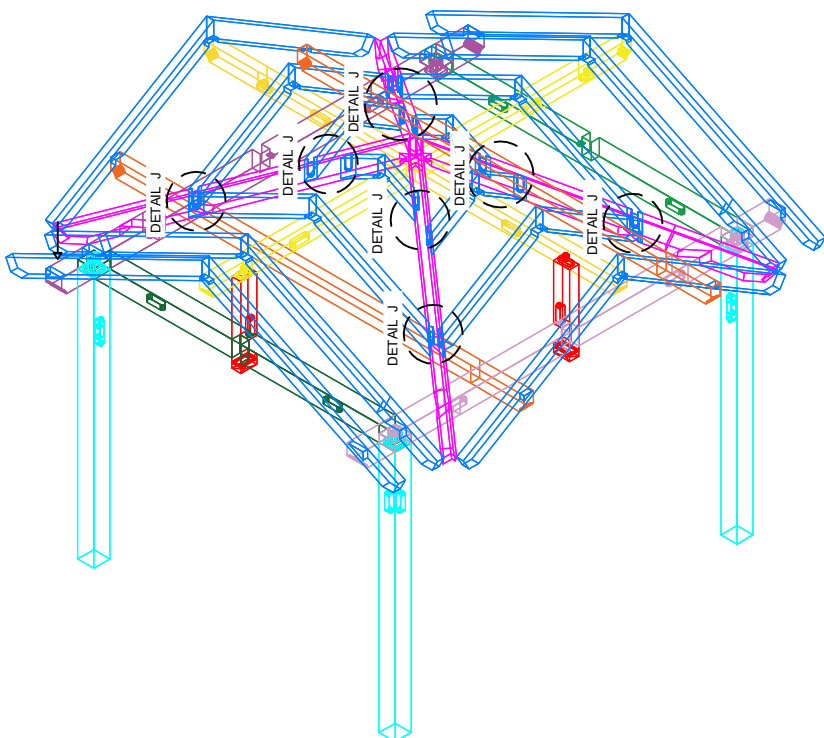
**J**

Konštrukčný vrut
so zapust.
hlavou 8/120 Zn

**16 ks**

* kotviť šikmo cez krokvu K1-K26 do úžľabovej krokvy
UK1, UK2, UK3, UK4 cez rybinu
- 1 vrut/1spoj

DETAIL J

