

MONTÁŽNY NÁVOD



Montážny návod č.: MN 01-A4-PS

Vydanie č.: 1

Účinnosť od: 01.02.2022

Montážny návod je určený pre zákazníkov, ktorí si vybrali svojpomocnú montáž nášho dreveného altánku.

Altánok je dodávaný v rozloženom stave na jednotlivé diely, ktoré majú vyfrézované čapované a rybinové spoje. Tieto prvky je potrebné poskladať a pospájať spojovacím materiálom, presne podľa tohto montážneho návodu.

Zakladanie altánku

Variant č.1 – založenie altánku na betónových pätkách

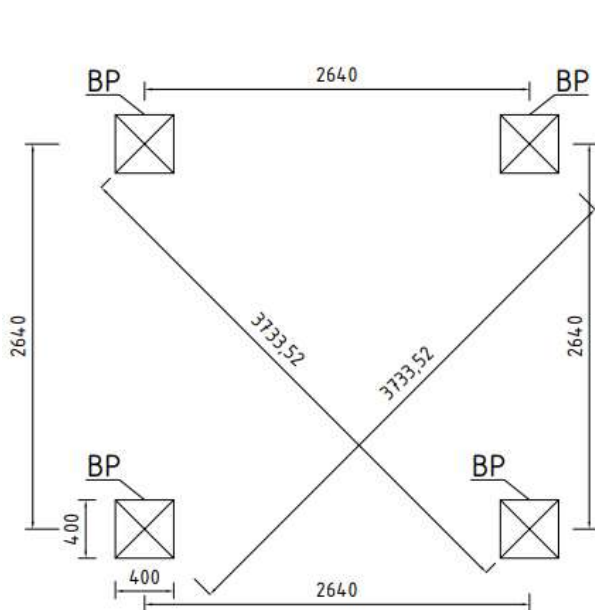

LEGENDA:

BP - BETÓNOVÁ PÄTKA 400x400 mm

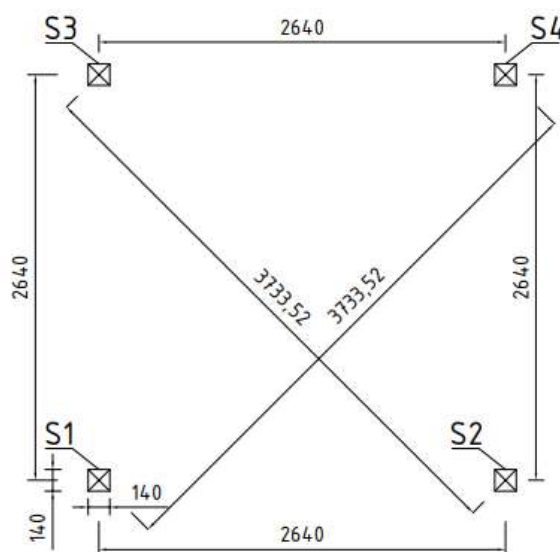

LEGENDA:

S1 - STĽP 140x140 mm

S2 - STĽP 140x140 mm

S3 - STĽP 140x140 mm

S4 - STĽP 140x140 mm

Variant č.2 – založenie altánku na zemných skrutkách

Pri tomto variante je nutné statické posúdenie základového podlažia a z toho vychádzajúci návrh vhodných zemných skrutiek.

Dispozičné riešenie altánku

Šírka:	2,500 m
Dĺžka:	2,500 m
Zastavaná plocha:	6,25 m ²
Zaťaženie strechy na sneh:	1,5 kN/m ²
Výška (priechodná):	2,200 m
Výška (celková):	2,395 m
Plocha strechy:	7,790 m ²

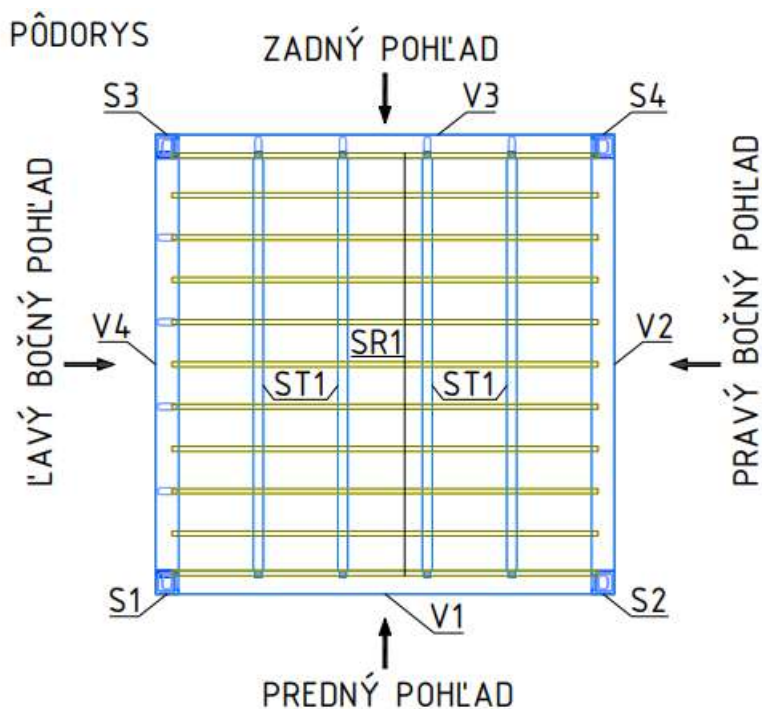

LEGENDA:

- S1 - STĹP 140x140 mm
- S2 - STĹP 140x140 mm
- S3 - STĹP 140x140 mm
- S4 - STĹP 140x140 mm
- V1 - VÄZNICA 140x140 mm
- V2 - VÄZNICA 140x140 mm
- V3 - VÄZNICA 140x140 mm
- V4 - VÄZNICA 140x140 mm
- ST1 - STROPNÝ TRÁM 60x140 mm
- SR1 - STROPNÝ ROŠT 40x50 mm

PREDNÝ POHĽAD

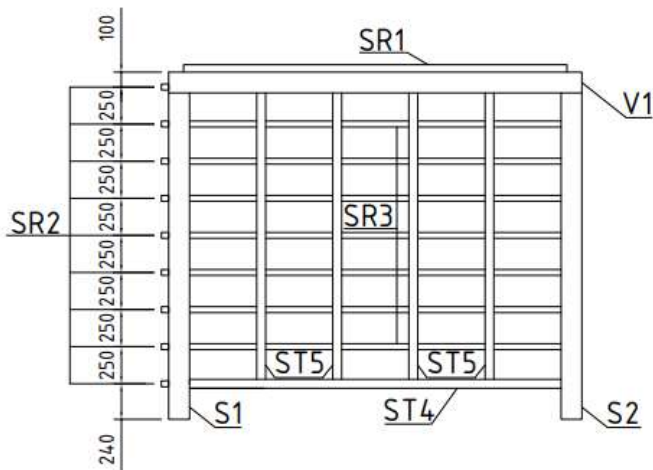

LEGENDA:

- S1 - STĽP 140x140 mm
- S2 - STĽP 140x140 mm
- V1 - VÄZNICA 140x140 mm
- ST4 - STENOVÝ TRÁM 60x140 mm
- ST5 - STENOVÝ TRÁM 60x140 mm
- SR1 - STROPNÝ ROŠT 40x50 mm
- SR2 - STENOVÝ ROŠT 40x50 mm
- SR3 - STENOVÝ ROŠT 40x50 mm

ZADNÝ POHĽAD

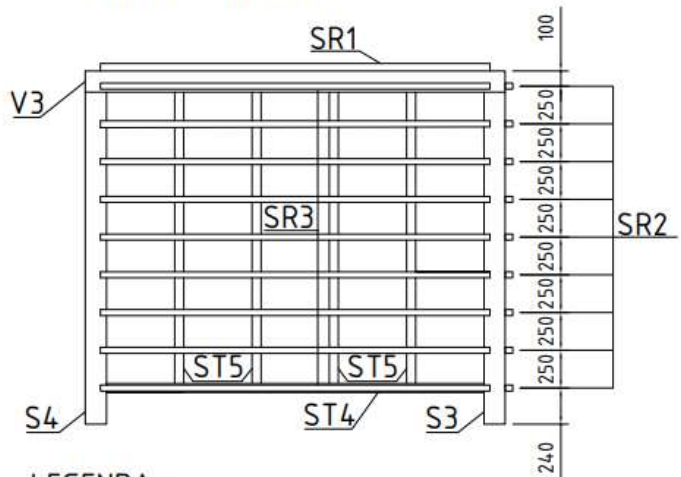

LEGENDA:

- S3 - STĽP 140x140 mm
- S4 - STĽP 140x140 mm
- V3 - VÄZNICA 140x140 mm
- ST4 - STENOVÝ TRÁM 60x140 mm
- ST5 - STENOVÝ TRÁM 60x140 mm
- SR1 - STROPNÝ ROŠT 40x50 mm
- SR2 - STENOVÝ ROŠT 40x50 mm
- SR3 - STENOVÝ ROŠT 40x50 mm

PRAVÝ BOČNÝ POHĽAD

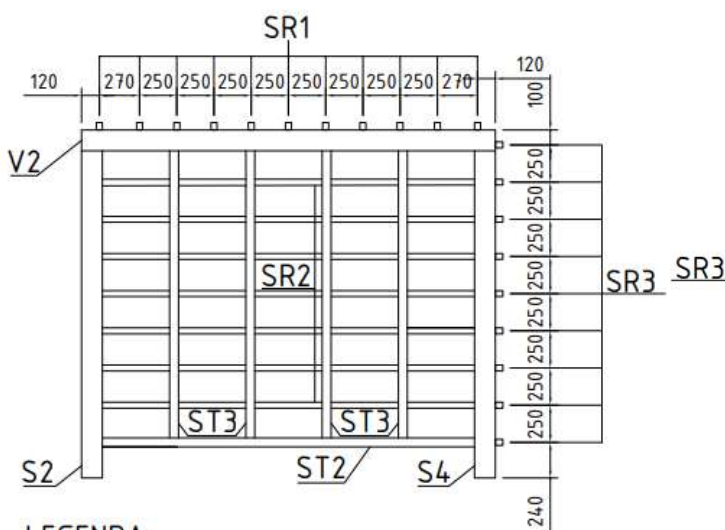

LEGENDA:

- S2 - STĽP 140x140 mm
- S4 - STĽP 140x140 mm
- V2 - VÄZNICA 140x140 mm
- ST2 - STENOVÝ TRÁM 60x140 mm
- ST3 - STENOVÝ TRÁM 60x140 mm
- SR1 - STROPNÝ ROŠT 40x50 mm
- SR2 - STENOVÝ ROŠT 40x50 mm
- SR3 - STENOVÝ ROŠT 40x50 mm

ĽAVÝ BOČNÝ POHĽAD

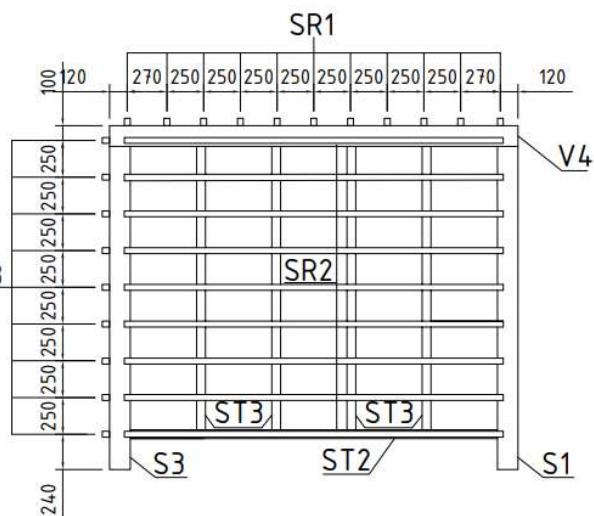

LEGENDA:

- S1 - STĽP 140x140 mm
- S2 - STĽP 140x140 mm
- V4 - VÄZNICA 140x140 mm
- ST2 - STENOVÝ TRÁM 60x140 mm
- ST3 - STENOVÝ TRÁM 60x140 mm
- SR1 - STROPNÝ ROŠT 40x50 mm
- SR2 - STENOVÝ ROŠT 40x50 mm
- SR3 - STENOVÝ ROŠT 40x50 mm

Zoznam drevených prvkov					
OZNAČENIE	NÁZOV	ŠÍRKA [mm]	VÝŠKA [mm]	DĹŽKA [mm]	POČET [ks]
S1	Stĺp	140	140	2 300	1
S2	Stĺp	140	140	2 300	1
S3	Stĺp	140	140	2 300	1
S4	Stĺp	140	140	2 300	1
V1	Väznica	140	140	2 556	1
V2	Väznica	140	140	2 780	1
V3	Väznica	140	140	2 556	1
V4	Väznica	140	140	2 780	1
ST1	Stropný trám	60	140	2 580	4
ST2	Stenový trám	60	140	2 580	1
ST3	Stenový trám	60	140	1 988	4
ST4	Stenový trám	60	140	2 580	1
ST5	Stenový trám	60	140	1 988	4
SR1	Stropný rošt	40	50	2 580	11
SR2	Stenový rošt	40	50	2 580	9
SR3	Stenový rošt	40	50	2 580	9

Spojovací materiál			
NÁZOV	ROZMER [mm]	POČET [ks]	SPOJ
Pätka stĺpa dvojité	2x 141/66	4	Stĺp (S1, S2, S3, S4) – Základ
Prevleková kotva do betónu	10/90	16	Pätka – Základ
Skrutka do dreva so 6-hrannou hlavou	10/100	16	Pätka – Stĺp (S1, S2, S3, S4)
Konštrukčný vrut do dreva so zápusťou hlavou, Zn	8/120	2	Stenový trám (ST2) – Stĺp (S1, S3)
		2	Stenový trám (ST4) – Stĺp (S3, S4)
		4	Väznica (V1, V3) – Väznica (V2, V4)
		8	Stropný trám (ST1) – Väznica (V1, V3)
Konštrukčný vrut do dreva s tanierovou hlavou, Zn	8/220	4	Väznica (V4) – Stĺp (S1, S3)
		4	Väznica (V4) – Stenový trám (ST3)
		4	Väznica (V2) – Stĺp (S2, S4)
		4	Väznica (V3) – Stenový trám (ST5)
Konštrukčný vrut do dreva so zápusťou hlavou, nerez	6/120	4	Stenový trám (ST2) – Stenový trám (ST3)
		4	Stenový trám (ST4) – Stenový trám (ST5)
Zápusťný vrut do dreva, nerez	4,5/80	200	Stropný rošt (SR1), Stenový rošt (SR2, SR3)
Drevená zátka	25 mm		

VÝPIS SPOJOVACIEHO MATERIÁLU

POČET OSOB POTREBNÝCH K MONTÁŽI: 4 ks

POTREBNÉ NÁRADIE: priklepová vŕtačka, kladivo, vidlicový kľúč, rázový uťahovák, sada bitov, meter, príklepový skrutkovač, vrták do betónu, rebrík, vykružovák do dreva, lepidlo na drevo



- pätká stĺpa dvojité 2x141/66 - 4 ks



- kotva prevleková do betónu 10/90 - 16 ks



- skrutka do dreva so 6-hrannou hlavou 10/100 - 16 ks



- konštrukčný vrut do dreva so zápust. hlavou 8/120 Zn- 16 ks



- konštrukčný vrut do dreva s tanierovou hlavou 8/220 ZN - 16 ks



- konštrukčný vrut do dreva so zápust. hlavou 6/120 Nerez - 8 ks



- vrut do dreva zápusťný 4,5/80 Nerez - 200 ks

- drevená zátka priemer 25 mm - 16 ks

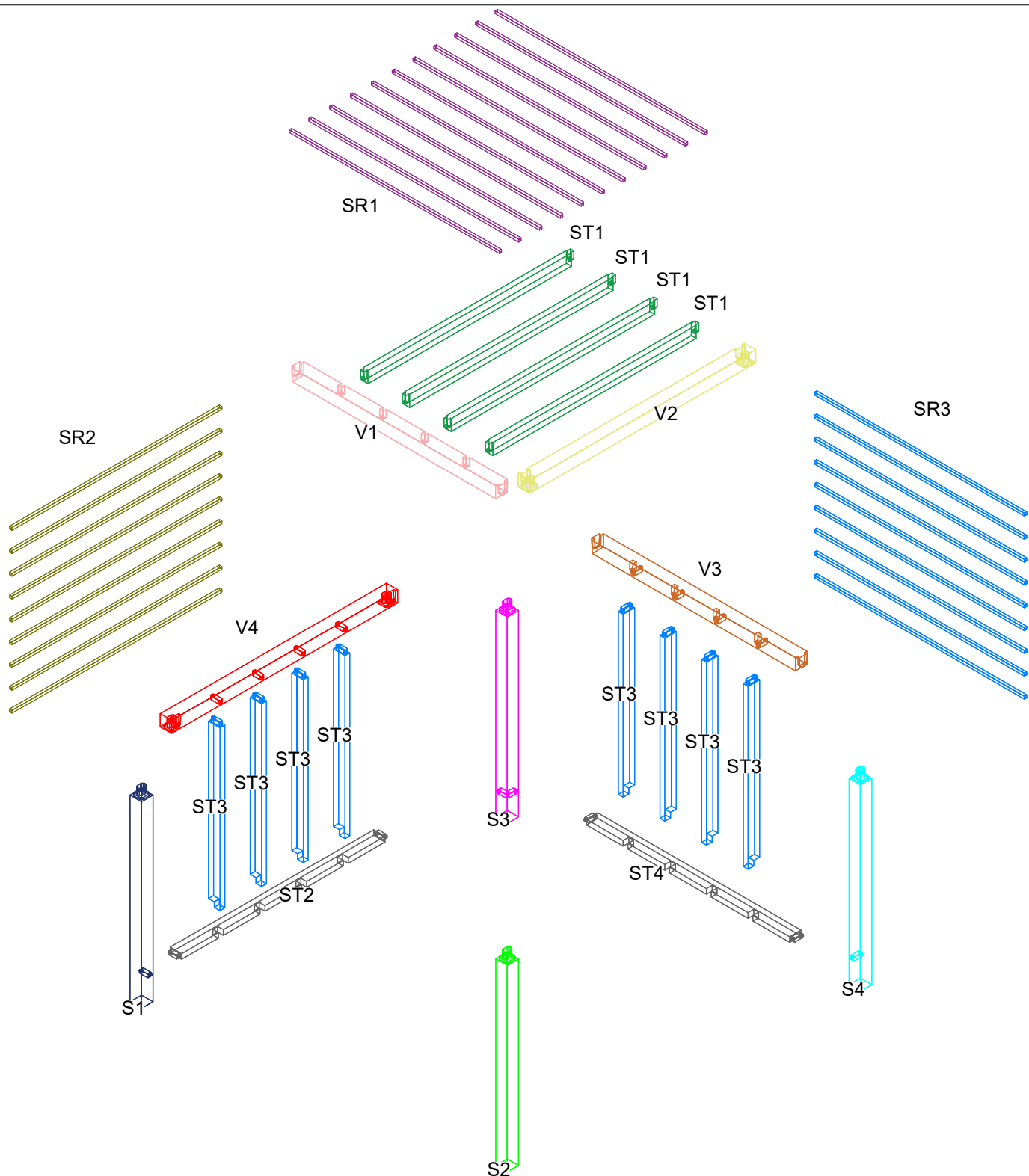

1

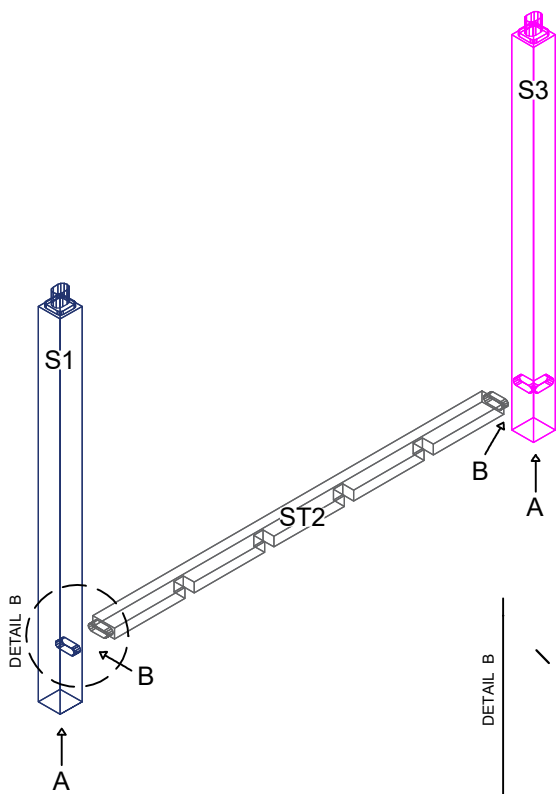

A

Skrutka do
dreva so
6-hrannou
hlavou 10/100

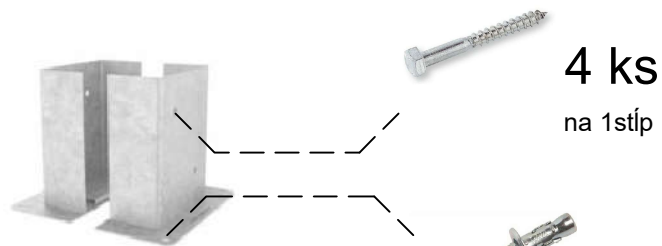

4 ks
na 1stíp

Pätka stípu
dvojitá 2x141/61



4 ks
na 1stíp

Kotva
prevleková do
betónu 10/90

B

Konštrukčný vrut
so zápustnou
hlavou 8/120



2 ks

* kotviť zo spodu ST2 do S1/S3 pod uhlom cez čap -
1vrut/1 spoj + lepidlo do spoja

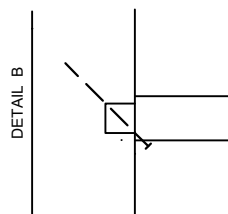

2

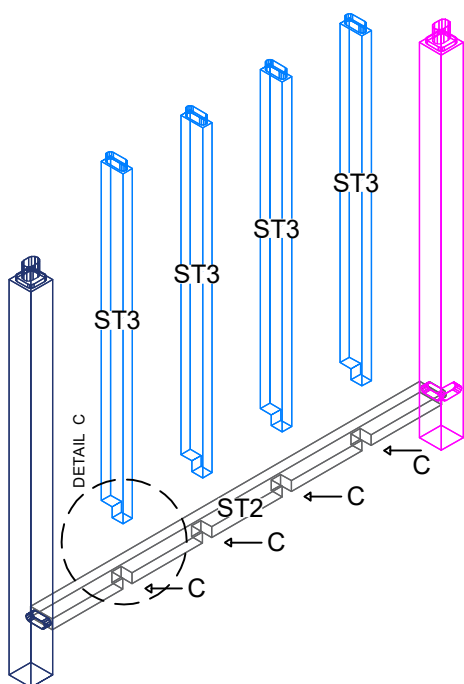

C

Konštrukčný vrut
so zápustnou
hlavou 6/120
Nerez



4 ks

* kotviť kolmo na preplátovanie ST2 s ST3

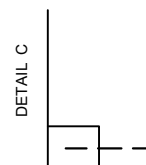

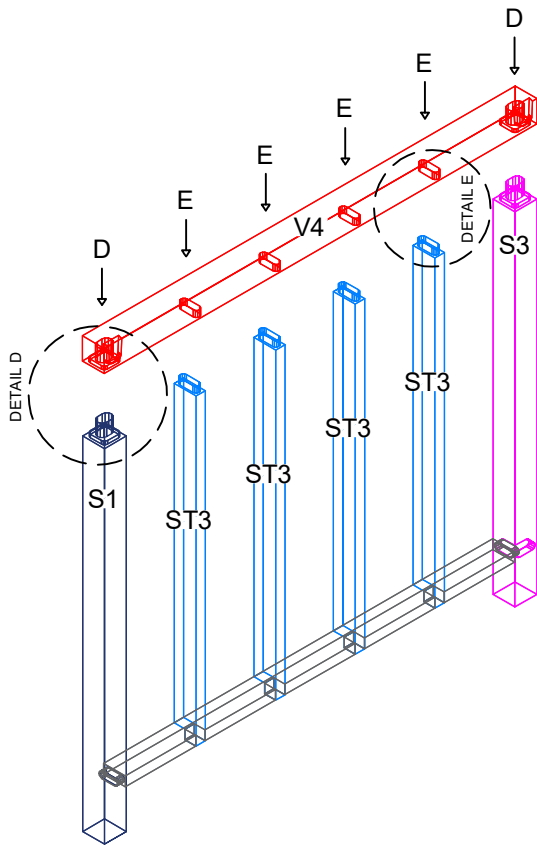
3**D**

Konštrukčný vrut
s tanierovou
hlavou 8/220 Zn

**4 ks**

- * kotviť zvislo cez väznicu V4 do čapu stípu S1
- 2 vruty/1 spoj + drevené zátky a lepidlo
- * kotviť zvislo cez väznicu V4 do čapu stípu S3
- 2 vruty/1 spoj + drevené zátky a lepidlo

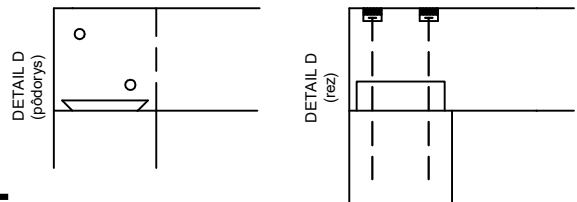
**E**

Konštrukčný vrut
s tanierovou
hlavou 8/220 Zn

**4 ks**

- * kotviť zvislo cez väznicu V4 do čapu stenového
trámu ST3 - 1 vrut/1 spoj + drevená zátka a lepidlo

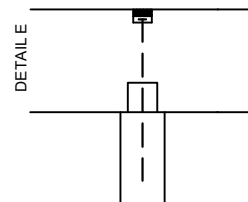
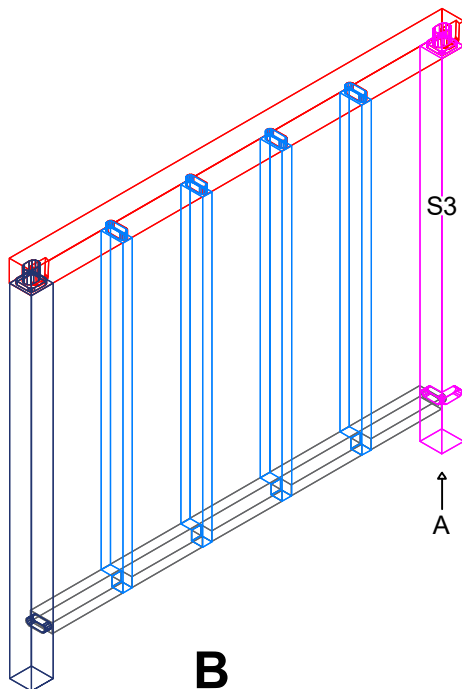
**4****A**

Pätka stípu
dvojitá 2x141/61

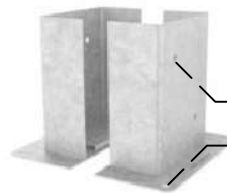

Skrutka do
dreva so
6-hrannou
hlavou 10/100

**4 ks**

na 1stíp

**4 ks**

na 1stíp

Kotva
prevleková do
betónu 10/90

B

Konštrukčný vrut
so zápusťou
hlavou 8/120

**2 ks**

- * kotviť zo spodu ST4 do S3/S4 pod uhlom cez čap -
1 vrut/1 spoj + lepidlo do spoja

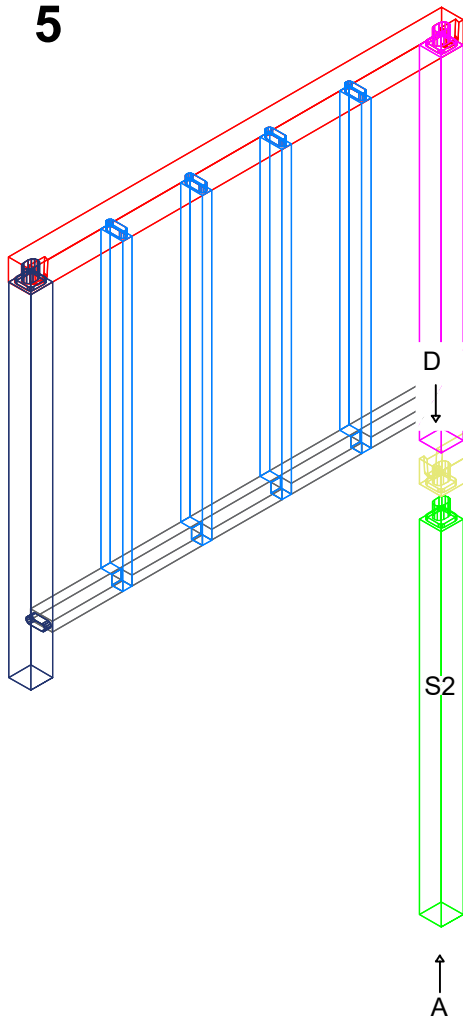
5**D**

Konštrukčný vrut
s tanierovou
hlavou 8/220 Zn

**4 ks**

- * kotviť zvislo cez väznicu V2 do čapu stĺpu S2
- 2 vruty/1 spoj + drevené zátky a lepidlo
- * kotviť zvislo cez väznicu V2 do čapu stĺpu S4
- 2 vruty/1 spoj + drevené zátky a lepidlo

Skrutka do
dreva so
6-hrannou
hlavou 10/100

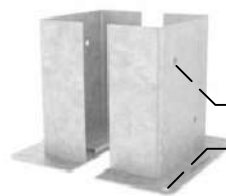
A

Pätka stĺpu
dvojité 2x141/61

**4 ks**

na 1stĺp

Kotva
prevleková do
betónu 10/90

**4 ks**

na 1stĺp

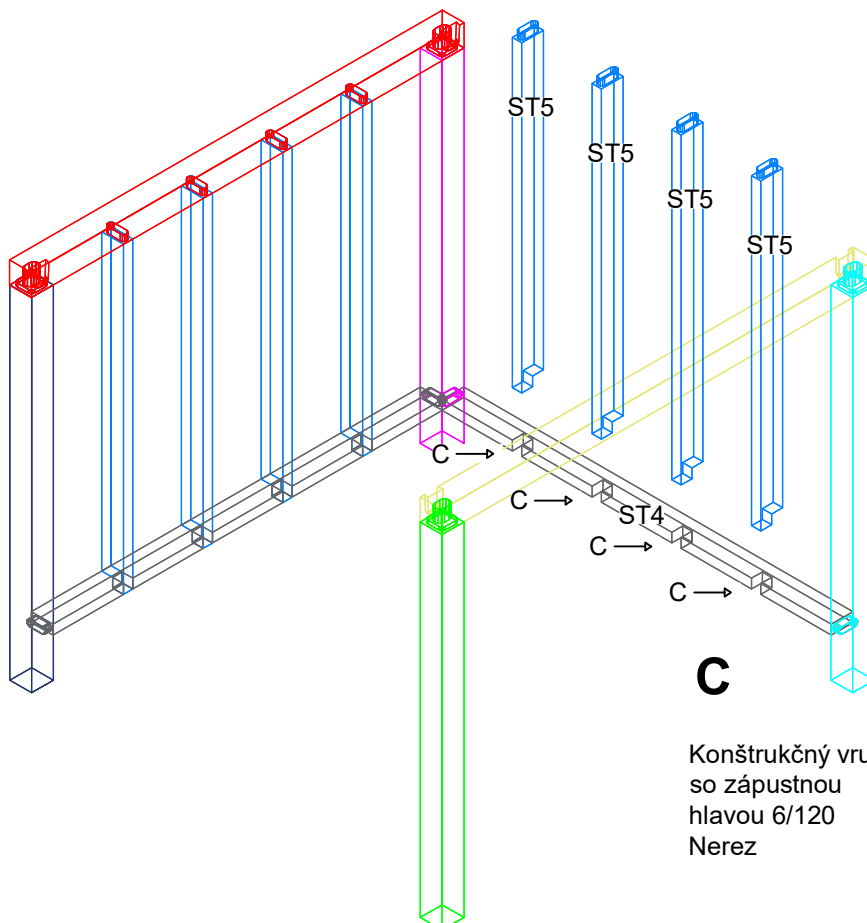
6**C**

Konštrukčný vrut
so zápustnou
hlavou 6/120
Nerez

**4 ks**

* kotviť kolmo na preplátovanie ST4 s ST5

7

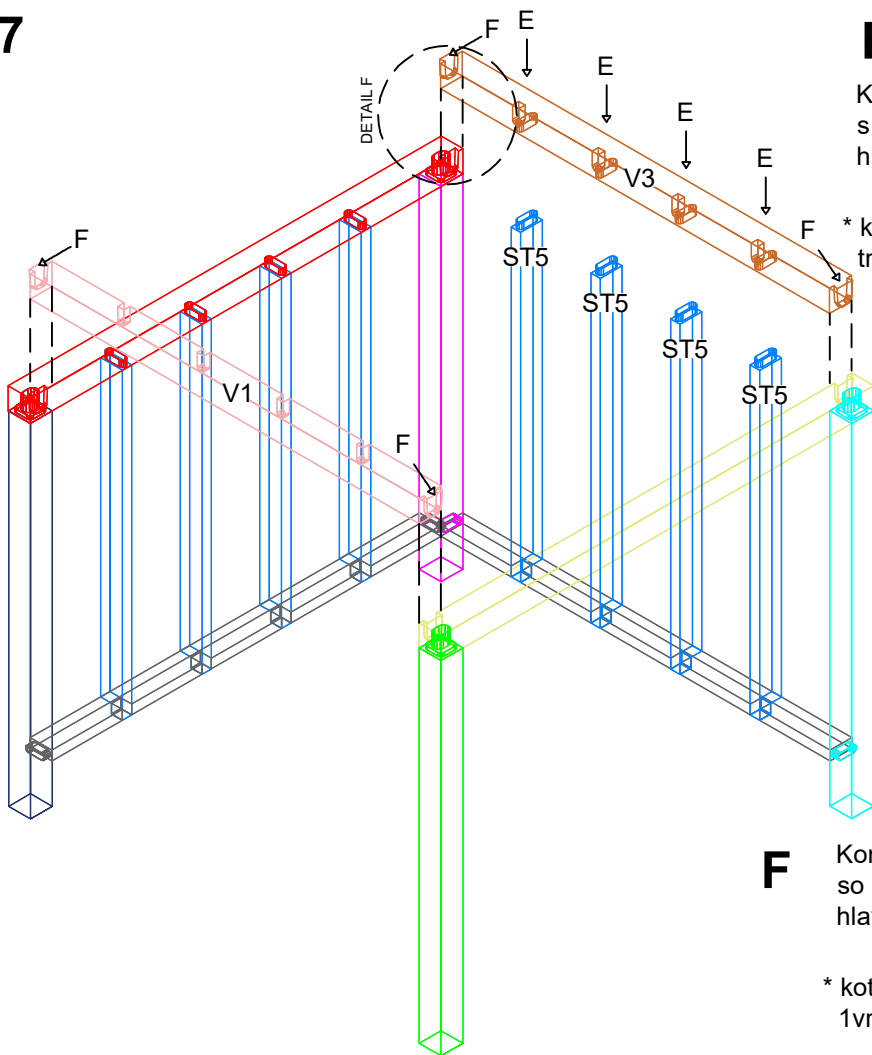

E

Konstrukčný vrut
s tanierovou
hlavou 8/220 Zn



4 ks

* kotviť zvislo cez väznicu V3 do čapu stenového trámu ST5 - 1 vrut/1 spoj + drevená zátka a lepidlo

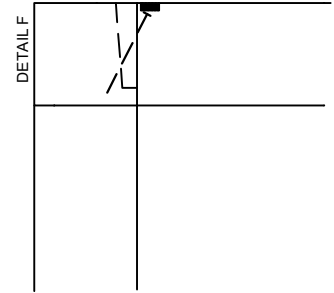

F

Konstrukčný vrut
so zápustnou
hlavou 8/120



4 ks

* kotviť do rybinového spoja väznice V1/V3 pod uhlom - 1 vrut/1 spoj + drevená zátka a lepidlo

8

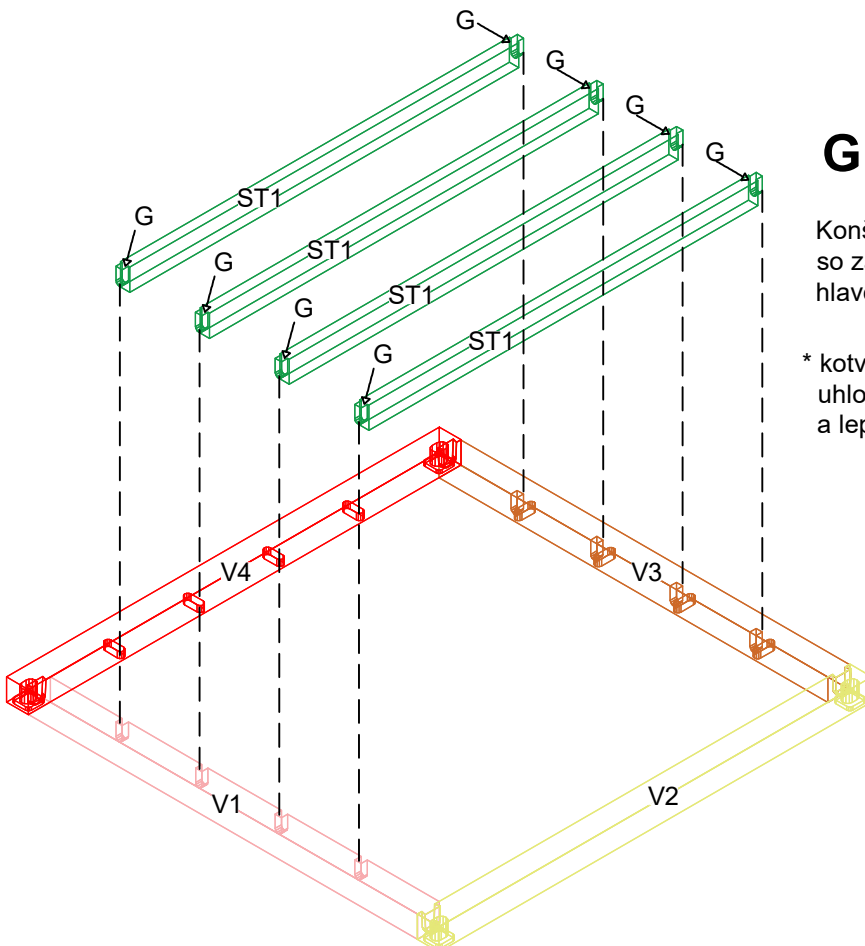

G

Konstrukčný vrut
so zápustnou
hlavou 8/120



8 ks

* kotviť do rybinového spoja stropného trámu ST1 pod uhlom do väznice V1/V3 - 1 vrut/1 spoj + drevená zátka a lepidlo

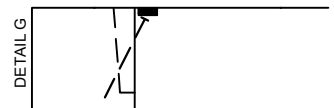

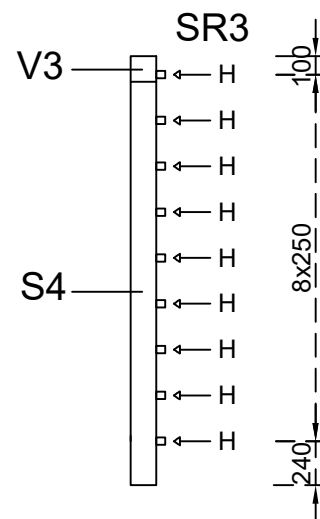
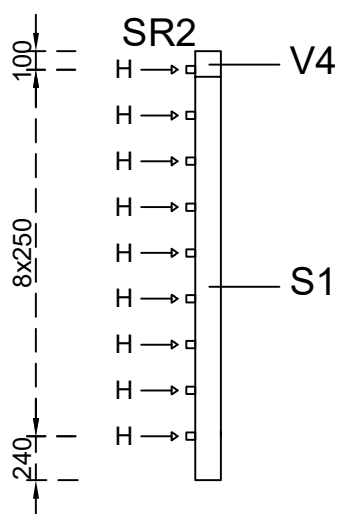
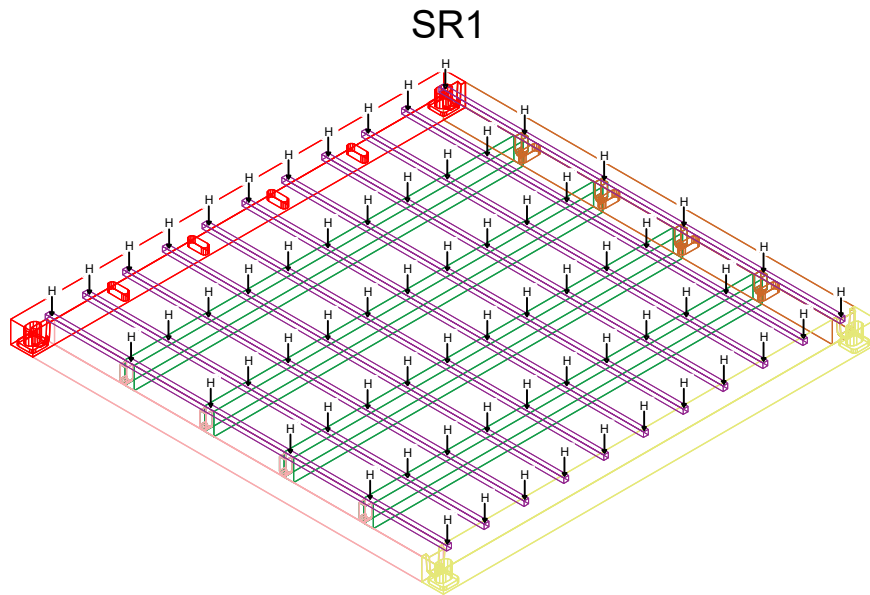

H

Vrut do dreva
4,5/80



200 ks

* kotviť kolmo každý latu dreveného roštu
(SR1/SR2/SR3) v styku s drevenou nosnou konštrukciou
- do osi roštu
1 styk/1 vrut